

- D
- GB
- F
- NL
- E
- I
- PL
- CZ
- P
- RUS
- RO
- H
- HR
- SLO
- SK
- SRB
- BG
- GR
- S
- FIN
- TR



Auf 100% Altpapier gedruckt!

Abb. ähnlich

## Bedienungsanleitung für Multipositionssessel „TIFFANY“

Art.-Nr.  
01472-000 / 01472-500

## D Wichtige Hinweise

**WICHTIG, FÜR SPÄTERE BEZUGNAHME AUFBEWAHREN: SORGFÄLTIG LESEN. Sie erhalten wichtige Hinweise für den Gebrauch des Gartenmöbels. Bewahren Sie diese Anleitung zur Information bzw. für Ersatzteilbestellungen auf.**

### Pflegehinweise

- Das Produkt ist zu 100% recyclebar.
  - Grundsätzlich genügt zum Säubern ein Schwamm und klares Wasser. Bei hartnäckigem Schmutz empfehlen wir lauwarmes Wasser und Seife unter Zuhilfenahme einer weichen Bürste. Niemals Scheuermittel, Aceton (Nagellackentferner) oder Reinigungsmittel auf Chlorbasis verwenden.
  - Verwenden Sie zur regelmäßigen Pflege, Säuberung und Wartung unsere speziell für KETTLER-Freizeitmöbel entwickelten Pflege- und Reinigungsmittel (siehe Ersatzteilbestellung), welche Sie über den Fachhandel beziehen können. Bitte beachten Sie die jeweilige Pflegeanleitung.
- △ **ACHTUNG!** Bitte beachten Sie, dass Lackoberflächen durch Sonnenschutzmittel angegriffen werden können. Sollte die Oberfläche Ihrer KETTLER Freizeitmöbel mit Sonnenschutzmitteln in Kontakt kommen, so ist die Oberfläche umgehend so wie oben beschrieben zu säubern. Nur so können bleibende Verfärbungen der Oberfläche durch Inhaltsstoffe der Sonnenschutzmittel vermieden werden.

### 2 Jahre gesetzliche Gewährleistung

- KETTLER gewährleistet, dass dieses Produkt unter Verwendung hochwertiger Materialien und mit größter Sorgfalt hergestellt wurde. Sollten dennoch Mängel auftreten, richten Sie die Reklamation zusammen mit der Quittung an Ihren Händler. Die gesetzliche Gewährleistung beginnt mit dem Datum des Kauftages. Durch Behebung von Schäden wird der Gewährleistungsanspruch nicht erneuert.
  - Schäden durch unsachgemäße Behandlung oder Gewaltanwendung sind von dieser gesetzlichen Gewährleistung ausgeschlossen.
  - Eine Haftung seitens des Herstellers für mögliche Beschädigung des Produktes durch Umwelteinflüsse (wie z. B. Luft- und/oder (Regen-) Wasserverschmutzung) ist ausgeschlossen. Kosten zur Beseitigung solcher Schäden werden vom Hersteller nicht übernommen.
  - Es empfiehlt sich die Terrassenmöbel in den Wintermonaten in geeigneten Räumen zu lagern.
  - Sollten vorgenannte Behandlungs- und Pflegehinweise nicht beachtet werden, besteht kein Grund zur Reklamation.
- △ Auf ausgesuchte Artikel des Sortiments Freizeitmöbel bietet KETTLER über die gesetzliche Gewährleistung hinaus zusätzliche Garantieleistungen an. Diese Artikel werden in dem jeweils gültigen Katalog Freizeitmöbel sowie in den produktbezogenen Darstellungen unter [www.kettler.net](http://www.kettler.net) entsprechend gekennzeichnet. Gewährleistungsregelungen sowie Garantieaussagen können sich länderspezifisch unterscheiden, beachten Sie bitte die in Ihrem Land geltenden Aussagen.

### Zu Ihrer Sicherheit

- Dieses Produkt darf nur für seinen Zweck als Außenmöbel im Wohnbereich verwendet werden.
- Führen Sie speziell zu Saisonbeginn und im Abstand von 1 – 2 Monaten, der Nutzung angemessen, regelmäßig Kontrollen aller Bauteile auf Funktion, Schäden und gelöste Verbindungen durch.
- Prüfen Sie insbesondere Verriegelungen, Rasten und Gelenke. Bei Schwergängigkeit verwenden Sie handelsübliches Silikonöl oder wenden Sie sich an unseren Kundendienst.
- Beschädigte Bauteile können Ihre Sicherheit und die Lebensdauer des Produktes beeinträchtigen. Tauschen Sie deshalb beschädigte Bauteile sofort aus. Verwenden Sie im Bedarfsfall nur Original KETTLER-Ersatzteile.
- Durch unsachgemäße Reparaturen und bauliche Veränderungen (Demontage von Originalteilen, Anbau von nicht vorgeschriebenen Teilen, usw.) können Gefahren für den Benutzer entstehen. Sollten Sie Einzelteile nachkaufen wollen, wenden Sie sich bitte an Ihren Fachhändler.

- Der Hersteller kann nicht für Schäden verantwortlich gemacht werden, die durch nicht bestimmungsgemäßen Gebrauch verursacht werden.
- △ **ACHTUNG!** Halten Sie während der Montage des Produktes Kinder fern (verschluckbare Kleinteile).
- Sorgen Sie für eine gefahrenfreie Arbeitsumgebung, lassen Sie z. B. kein Werkzeug umherliegen. Deponieren Sie z. B. Verpackungsmaterial so, dass keine Gefahren davon ausgehen können. Bei Folien/Kunststofftüten für Kinder Erstickungsgefahr!
- Änderungen behalten wir uns vor.
- △ **ACHTUNG!** Bitte beachten Sie beim Verstellen der Rückenlehne auf das korrekte Einrasten der Armlehne.

### Ersatzteilbestellung Seite 46-50

Bei Ersatzteilanfragen oder im Falle einer Reklamation wenden Sie sich bitte an den Händler (Ihr Vertragspartner), bei dem Sie das Produkt erworben haben.

Geben Sie bei Ersatzteilbestellungen bitte die vollständige Artikelnummer, die Ersatzteilnummer, die benötigte Stückzahl und die Seriennummer des Gerätes (siehe Handhabung) an.

**Bestellbeispiel:** Art.-Nr. 01472-000 / Ersatzteil-Nr. 953503330 / 1Stück / Serien-Nr.: .....  
Bewahren Sie die Originalverpackung des Gerätes gut auf, damit sie später u. U. als Transportverpackung verwendet werden kann.

Warenretouren sind nur nach Absprache und mit transportsicherer (Innen-)Verpackung, möglichst im Originalkarton vorzunehmen. Wichtig ist eine detaillierte Fehlerbeschreibung/Schadensmeldung!

**Wichtig:** Zu verschraubende Ersatzteile werden grundsätzlich ohne Verschraubungsmaterial berechnet und geliefert. Falls Bedarf an entsprechendem Verschraubungsmaterial besteht, ist dieses durch den Zusatz „mit Verschraubungsmaterial“ bei der Ersatzteilbestellung anzugeben.

#### Entsorgungshinweis

KETTLER-Produkte sind recyclebar. Führen Sie das Gerät am Ende der Nutzungsdauer einer sachgerechten Entsorgung zu (örtliche Sammelstelle).

#### D Heinz KETTLER GmbH & Co. KG

SERVICECENTER

Henry-Everling-Str. 2

D-59174 Kamen

[www.kettler.de](http://www.kettler.de)



+49 2307 974-2111



+49 2938 819-2004

e-mail: [service.freizeitmoebel@kettler.net](mailto:service.freizeitmoebel@kettler.net)

#### A KETTLER Austria GmbH

Ginzkeyplatz 10

5020 Salzburg

[www.kettler.at](http://www.kettler.at)



+43 662 620501 0



+43 662 620501 20

e-mail: [office@kettler.at](mailto:office@kettler.at)

#### CH e + h Services AG

Industriestraße 14

CH - 4658 Däniken

[www.eh-services.ch](http://www.eh-services.ch)



+41 62 288 6111



+41 62 288 6106

e-mail: [eh-services.ch](mailto:eh-services.ch)



- GB - Handling
- E - Aplicación
- CZ - Pokyny k manipulaci
- RUS - Указания по обращению
- H - Kezelési utasítások
- SK - Pokyny k manipulácii
- GR - Υποδείξεις χειρισμού
- TR - Kullanım ile ilgili bilgiler
- F - Utilisation
- I - Utilizzo
- P - Notas sobre o manuseamento
- RO - Indicații privind manipularea
- HR - Napomene o rukovanju
- SRB - Uputstvo za rukovanje
- S - Produktens hantering
- NL - Handleiding
- PL - Zastosowanie
- SLO - Napotki za ravnanje
- BG - Указания за работа
- FIN - Käyttöohjeet

- D - **ACHTUNG!** Bitte beachten Sie beim Verstellen der Rückenlehne auf das korrekte Einrasten der Armlehne.
- GB - **ATTENTION!** Please note that if you adjust the back rest, the armrest must snap in properly.
- F - **ATTENTION!** Lors du réglage du dossier, veillez à l'encliquetage correct de l'accoudoir.
- NL - **ATTENTIE!** Let bij het verstellen van de rugleuning er op dat de armleuning goed vergrendeld zijn.
- E - **¡ATENCIÓN!** Al ajustar el respaldo preste atención a que el apoyabrazos encaje correctamente.
- I - **ATTENZIONE!** Quando si regola lo schienale, assicurarsi che il bracciolo sia correttamente inserito in posizione.
- PL - **UWAGA!** Przy nastawianiu oparcia proszę zwrócić uwagę na właściwe zażebienie podłokietnika.
- CZ - **POZOR!** Prosím dbejte při přestavování opěrky zad na správné zaaretování ruční opěrky.
- P - **ATENÇÃO!** Ao ajustar o encosto para as costas, certifique-se de encaixe correto do apoio para os braços.
- RUS - **ВНИМАНИЕ!** При регулировке спинки убедитесь, что подлокотники зафиксировались надлежащим образом.
- RO - **ATENȚIE!** La reglarea spătarului aveți în vedere blocarea corectă a brațelor.
- H - **FIGYELEM!** Kérjük, hogy a háttámla állításakor ügyeljen arra, hogy a karfa megfelelően bepattanjon.
- HR - **POZOR!** Pri pomicanju naslona za leđa pazite da ispravno sjedne naslon za ruke.
- SLO - **POZOR!** Pri razstavljanju hrbtnega naslonjala pazite na pravilno zaskočitev naslonjala za roke.
- SK - **POZOR!** Pri nastavovaní operadla dbajte na správne zaistenie opierok na ruky.
- SRB - **PAŽNJA!** Pazite kod pomeranja naslona za leđa na pravilno uklapanje naslona za ruke.
- BG - **ВНИМАНИЕ!** При преместването на облегалката за гърба внимавайте за правилното фиксиране на подлакътника.
- GR - **ΠΡΟΣΟΧΗ!** Παρακαλούμε κατά την αλλαγή θέσης της πλάτης, φροντίστε να ασφαλίσει σωστά το υποβραχιόνιο.
- S - **OBS!** Se till att armstödet faller in i sitt spår när ryggstödet justeras.
- FIN - **HUOMIO!** Tarkista selkänöjaja säätäessäsä, että käsinoja lukkiutuu moitteettomasti.
- TR - **DİKKAT!** Sirt dayamasının ayarını değiştirirken, kol dayamalarının yerlerine doğru oturmasına lütfen dikkat ediniz.

1



2

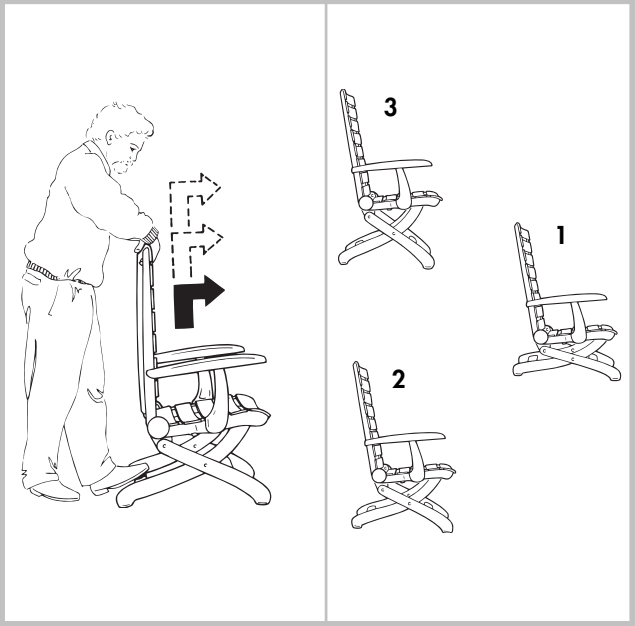

3

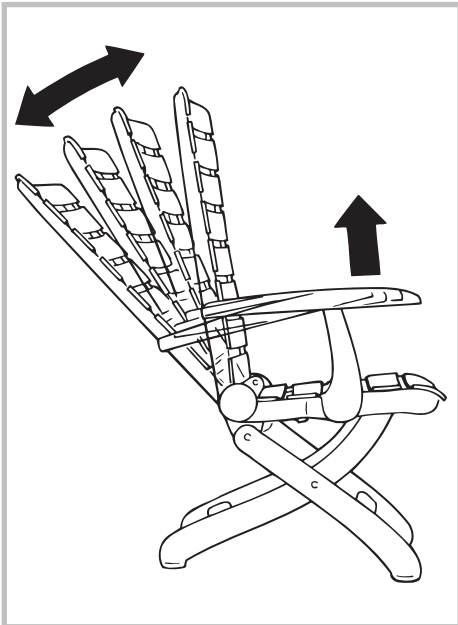

4

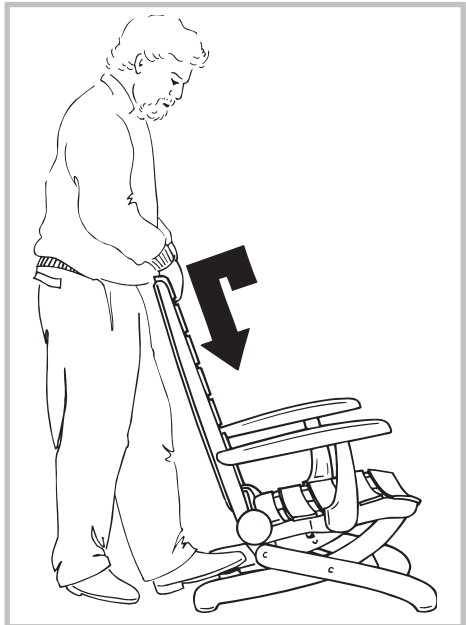

## Ersatzteilbestellung

- GB - Spare parts order
- F - Commande de pièces de rechange
- NL - Bestelling van reserveonderdelen
- E - Pedido de recambios
- I - Ordine di pezzi di ricambio
- PL - Zamówienie części zamiennych
- CZ - Objednání náhradních dílů
- P - Encomenda de peças sobressalentes
- RUS - Заказ запчастей
- RO - Comandarea pieselor de schimb
- H - Pótalkatrészek megrendelése
- HR - Nacrtni rezervnih dijelova
- SLO - Naročilo nadomestnih delov
- SK - Objednávania náhradných dielov
- SRB - Porudžbina rezervnih delova
- BG - Резервни части за
- GR - Παραγγελία ανταλλακτικών
- S - Reservdelsbeställning
- FIN - Varaosat järjestys
- TR - Yedek parça siparişi



- D - Beispiel Typenschild - Seriennummer
- GB - Example Type label - Serial number
- F - Example Plaque signalétique - Numéro de serie
- NL - Bij voorbeeld Typeplaatje - Seriennummer
- E - Ejemplo Placa identificativa - Número de serie
- I - Esempio Targhetta tecnica - Numero di serie
- PL - Przykłady Tabliczka identyfikacyjna - Numer serii
- CZ - Příklad typového štítku - sériové číslo
- P - Exemplo placa de características - número de série
- RUS - Пример заводской таблички с серийным номером
- RO - Exemplu plăcuța de fabricație - seria
- H - Például a készülék ismertető címkéjén található sorozatszám
- HR - Primjer tipske pločice - serijskog broja
- SLO - Primer tipske ploščice - serijske številke
- SK - Příklad: Typový štítok - sériové číslo
- SRB - Primer tipske pločice - serijski broj
- BG - Пример типова табелка - сериен номер
- GR - Παράδειγμα Πινακίδα τύπου - Αριθμός σειράς
- S - Exempel typskylt-serienummer
- FIN - Esimerkki tyypikilpi-sarjanumero
- TR - Etiket - Seri numarasi örneği

- D - Geben Sie bei Ersatzteilbestellungen bitte die vollständige Artikelnummer, die Ersatzteilnummer, die benötigte Stückzahl und die Seriennummer des Gerätes an.
- GB - When ordering spare parts, always state the full article number, spare-part number, the quantity required and the S/N of the product.
- F - En cas de commande de pièces de rechange, nous vous prions de mentionner la référence article, le numéro de pièce de rechange, la quantité demandée et le numéro de série de l'appareil.
- NL - Vermeld bij de onderdelenbestellingen a.u.b. het volledige artikelnummer, het onderdeelnummer, het benodigde aantal en het serienummer van het apparaat.
- E - Indicar con los pedidos de piezas de repuesto el número completo del artículo, el número de la pieza de repuesto, las unidades solicitadas y el número de serie del aparato.
- I - Per l'ordinazione di parti di ricambio indicate il completo numero di articolo, della parte di ricambio, il numero di unit necessario nonchè il numero di serie dell'apparecchio.
- PL - Przy zamawianiu części zamiennych proszę podawać kompletny numer artykułu, numer części zamiennej i numer serii urządzenia.

## Ersatzteilbestellung

- CZ – Při objednání náhradních dílů prosím udejte úplné číslo zboží, číslo náhradního dílu, potřebný počet kusů a sériové číslo přístroje.
  - P – Przy zamawianiu części zamiennych proszę podawać kompletny numer artykułu, numer części zamiennnej i numer serii urządzenia.
  - RUS – Оформляя заказ на запчасти, указывайте полный артикульный номер, номер запасной детали, необходимое количество и серийный номер устройства.
  - RO – La comandarea pieselor de schimb indicați numărul complet al articolului, numărul piesei de schimb, numărul de bucăți necesare și seria aparatului.
  - H – Amikor pótalkatrészt rendel meg, adja meg a teljes cikkszámot, a pótalkatrész számot, a szükséges darabszámot és a gép sorszámát.
  - HR – Navedite kod narudžbi rezervnih dijelova potpuno broj artikla, broj rezervnog dijela, potreban broj komada i serijski broj sprave.
  - SLO – Pri naročilu nadomestnih delov vedno navedite popolno številko izdelka, številko nadomestnega dela, potrebno številko kosov kot tudi serijsko številko naprave.
  - SK – Pri objednávkach náhradných dielov zadávajte vždy úplné číslo výrobku, objednávacie číslo náhradného dielu, potrebný počet kusov a sériové číslo prístroja.
  - SRB – Kod porudžbine rezervnih delova uvek navedite puni broj artikla, broj rezervnog dela, potreban broj komada, te serijski broj uređaja.
  - BG – При поръчка на резервни части указвайте пълния номер на артикула, номера на резервната част, необходимия брой и серийния номер на уреда.
  - GR – Σας παρακαλούμε να σημειώνετε σε παραγγελίες ανταλλακτικών τον πλήρη αριθμό προϊόντος, τον αριθμό ανταλλακτικού, τον αριθμό των αναγκαίων τεμαχίων και τον αριθμός σειράς της συσκευής.
  - S – Ange alltid hela artikelnumret, respektive reservdelsnummer, antalet du behöver samt produktens serienummer.
  - FIN – Ilmoita varaosatilauksissa aina laitteen täydellinen tuotenumero, varaosanumero, tarvittava kappalemäärä sekä sarjanumero.
  - TR – Yedek parça siparişlerinizde komple ürün numarasını, yedek parça numarasını, ihtiyaç duyulan adet sayısını ve cihazın seri numarasını belirtiniz.
- 
- D – Farbliche Abweichungen bei Ersatzteilen sind möglich.
  - GB – Colours may vary with replacement parts.
  - F – Des écarts de couleur sont possibles pour les pièces de rechange.
  - NL – Afwijkingen in kleur bij reserveonderdelen zijn mogelijk.
  - E – Es posible que los recambios presenten diferencias en el color.
  - I – Per le parti di ricambio sono possibili differenze di colore.
  - PL – W przypadku części zamiennych kolor może się różnić od koloru oryginalnego.
  - CZ – Barevné odchylky u náhradních dílů možné.
  - P – Existe a possibilidade de existirem desvios nas cores das peças sobressalentes.
  - RUS – Возможны отклонения в цвете запасных частей.
  - RO – La piesele de schimb sunt posibile unele variații ale culorii.
  - H – A pótalkatrészek esetében előfordulhatnak színbeli eltérések.
  - HR – Odstupanja zamjenskih dijelova u boji su moguća.
  - SLO – Pri nadomestnih deli so možna odstopanja barv.
  - SK – Odchýlky vo farbe náhradných dielov sú možné.
  - SRB – Moguća su odstupanja u boji rezervnih delova.
  - BG – Възможни са цветови вариации при резервните части.
  - GR – Υπάρχει το ενδεχόμενο χρωματικών αποκλίσεων στα ανταλλακτικά.
  - S – Hos reservdelar kan färgavvikelser inte uteslutas
  - FIN – Varaosat saattavat olla eri värisiä.
  - TR – Yedek parçalarda bazı renk oynamaları görülebilir.

# Ersatzteilbestellung

		<b>01472-000</b> <b>Tiffany</b> <b>weiß</b>	<b>01472-500</b> <b>Tiffany</b> <b>anthrazit</b>
①	1x	95350333	95350696
②	1x	95350336	95350697
③	1x	94610160	94620464
	2x	10318000	10318000
	2x	10229006	10229006
	2x	70132299	70103179
④	1x	94610202	94620009
⑤	1x	94610164	94620465
⑥	2x	70101650	70101650
⑦	1x	70101760	70101760
⑧	4x	11105001	11105001
⑨	2x	10230002	10230002
⑩	2x	10901003	10901003
⑪	8x	70111777	70103247
⑫	6x	70132288	70132293
⑬	2x	10232018	10232018
⑭	2x	10232012	10232012
⑮	2x	10232014	10232014
⑯	2x	10232013	10232013



# Ersatzteilbestellung

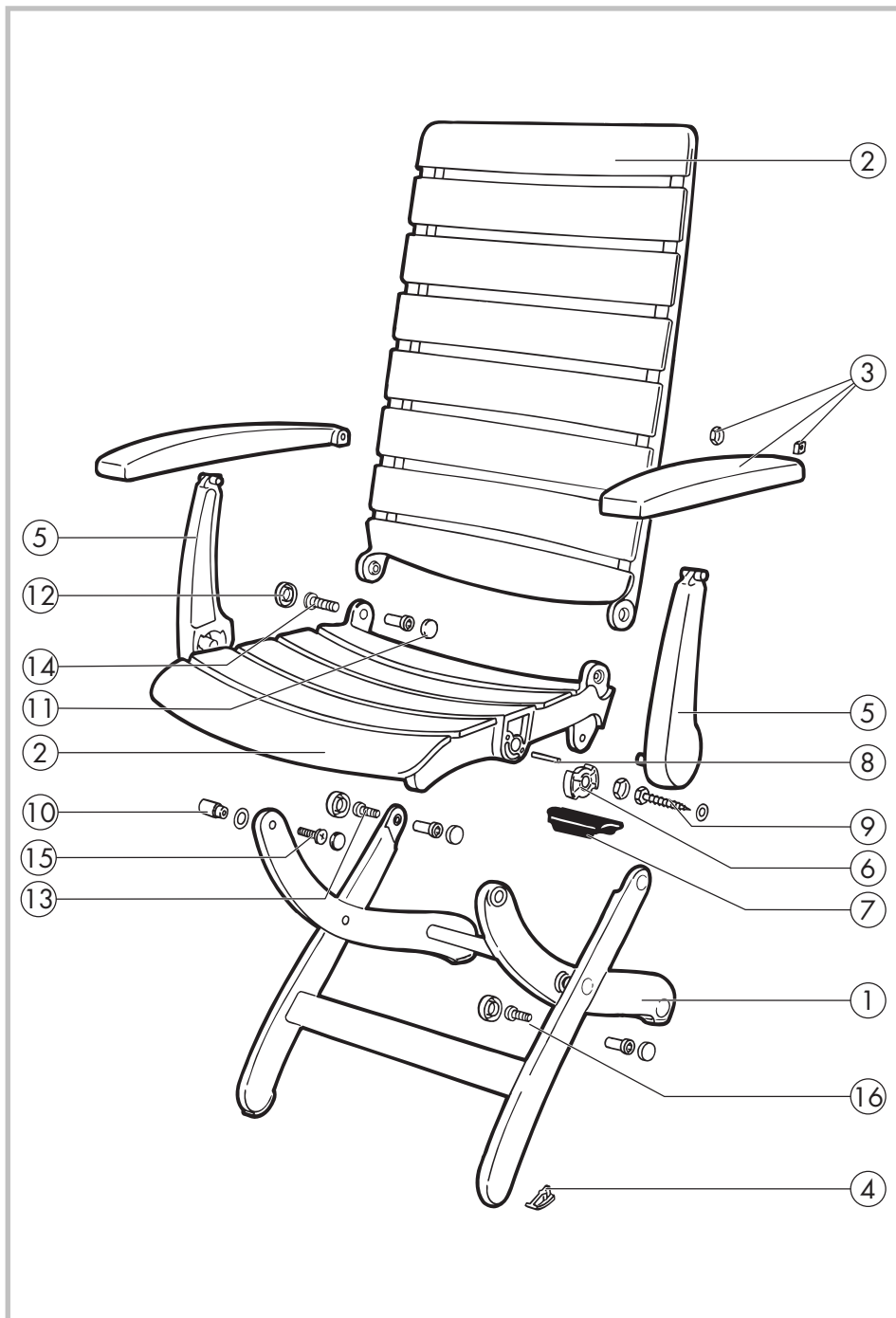



## Pflegemittel und Zubehör

- GB – Care products and accessories
- F – Produits d'entretien et accessoires
- NL – Reinigingsmiddelen en accessoires
- E – Productos de mantenimiento y accesorios
- I – Prodotti per la cura e accessori
- PL – Środki pielęgnacji i akcesoria
- CZ – Ošetrující prostředky a příslušenství
- P – Produtos de conservação e acessórios
- RUS – Средства ухода и принадлежности
- RO – Substanțe de îngrijire și accesorii
- H – Ápolószerek és tartozék
- HR – Sredstva za njegu i pribor
- SLO – Sredstva za nego in pribor
- SK – Prostriedky na ošetrovanie a príslušenstvo
- SRB – Sredstva za negu i pribor
- BG – Средства за поддръжка и принадлежности
- GR – Προϊόντα φροντίδας και αξεσουάρ
- S – Skötselmedel och tillbehör
- FIN – Hoito-ohjeet ja varusteet
- TR – Koruyucu malzemeler ve aksesuarlar

Pflegemittel und Zubehör		
H5400-000	Aluminium Reiniger	0,5 Liter
H5410-000	Hartholzreiniger für Teak & Akazie	1,0 Liter
H5420-000	Hartholzschutz für Teak & Akazie	0,5 Liter
H5430-000	Teaköl	1,0 Liter
H5440-000	Akazie Öl	1,0 Liter
H5450-000	Hartholz Entgrauer	1,0 Liter
H5460-000	Kunststoff Reiniger	0,5 Liter
H5470-000	Textilene & Geflecht Reiniger	0,5 Liter
Lackstifte		
04920-102	Lackstift - blau	9 ml
04920-104	Lackstift - silber	9 ml
04920-105	Lackstift - eisengrau / anthrazit	9 ml
04920-107	Lackstift - weiss	9 ml
04920-406	Lackstift - grün	9 ml
04920-407	Lackstift - graphit	9 ml
04920-408	Lackstift - champagne	9 ml
04920-410	Lackstift – eisengrau neu	9 ml
04920-411	Sprühlack – eisengrau neu	150 ml
04950-412	Lackstift – anthrazit	9 ml
04950-413	Lackstift – bronze	9 ml
04950-414	Lackstift – weiß-matt	9 ml
04950-415	Lackstift – edelstahl-silber	9 ml
04920-416	Lackstift – khakisilber	9 ml

- GR – Με την παρούσα δηλώνω την πληρότητα και την απρόσκοπτη λειτουργία των συσκευασμένων εμπορευμάτων.  
Διενεργήθηκε έλεγχος λειτουργίας καθώς και οπτικός έλεγχος.
- S – Härmed bekräftar jag att den förpackade varan är fullständig och fungerar felritt.  
Varan har synats och provats med avseende på funktionen.
- FIN – Vahvistan täten, että pakattu tuote on täydellinen ja se toimii moitteettomasti.  
Tuotteen toimintotarkistus sekä silmämääräinen tarkistus on suoritettu.
- TR – Bu yazıyla, ambalajlanmış olan ürünün bütünlüğünü ve mükemmel fonksiyonunu onaylıyorum.  
Bir fonksiyon kontrolü ve ayrıca gözle kontrol gerçekleştirilmiştir.

- **D** – Hiermit bestätige ich die Vollständigkeit und die einwandfreie Funktion der verpackten Ware.  
Es wurde eine Funktionsprüfung sowie eine Sichtkontrolle durchgeführt.
- **GB** – I hereby confirm the completeness and the faultless functioning of the packaged goods. A functional and visual check was carried out on these.
- **F** – Par la présente, je confirme l'intégralité et le fonctionnement parfait de la marchandise emballée.  
Un essai de fonctionnement a eu lieu ainsi qu'un contrôle visuel.
- **NL** – Hiermee bevestig ik dat de verpakte goederen compleet zijn en probleemloos functioneren.  
Het werd een functietest en een veiligheidscontrole uitgevoerd.
- **E** – Por la presente confirmo la integridad y el funcionamiento óptimo de la mercancía empacquetada.  
Se ha llevado a cabo una prueba de funcionamiento y una inspección visual.
- **I** – Con la presente confermo la completezza e il corretto funzionamento della merce imballata.  
Sono stati eseguiti una verifica del funzionamento e un controllo visivo.
- **PL** – Niniejszym potwierdzam kompletność i prawidłowe działanie zapakowanego towaru.  
Została przeprowadzona kontrola działania i kontrola wzrokowa.
- **CZ** – Tímto potvrzují úplnost a bezchybnou funkčnost zabaleného zboží.  
Byla provedena kontrola funkčnosti a vizuální kontrola.
- **P** – Pela presente confirmo que o produto contido na embalagem está completo e totalmente funcional.  
Foi efetuada uma verificação quanto ao funcionamento e um controlo visual.
- **RUS** – Я подтверждаю комплектность и безупречную работу упакованного товара.  
Осуществлена проверка функционирования и визуальный осмотр.
- **RO** – Prin prezenta confirm caracterul complet și funcționarea ireproșabilă a mărfurilor ambalate.  
Au fost efectuate o verificare a funcționării, precum și un control vizual.
- **H** – Ezennel igazolom a csomagolt áru hiánytalanságát és kifogástalan működését.  
Funkcióellenőrzés, valamint szemrevételezéses ellenőrzés történt.
- **HR** – Ovime potvrđujemo potpunost i besprijekoran rad zapakirane robe.  
Obavili smo provjeru rada i vizualnu provjeru.
- **SLO** – Potrjujem popolnost in brezhibno delovanje zapakiranega blaga.  
Opravljen je bil preizkus delovanja in kontrolni pregled.
- **SK** – Týmto potvrdzujem kompletnosť a bezchybné fungovanie zabaleného výrobku.  
Bola vykonaná skúška funkčnosti, ako aj vizuálna kontrola.
- **SRB** – Ovim potvrđujem potpunost i ispravnost zapakovane robe.  
Obavljene su kontrola rada, kao i vizuelna kontrola.
- **BG** – С настоящото потвърждавам пълнотата и правилното функциониране на опакованата стока.  
Извършена е проверка на функционирането, както и визуален контрол.